

# **Bat Mat Pro**

*SOLUTIONS et PROCÉDÉS POUR LE BATIMENT*

## **Pro-Lav 200**



MARS 2020

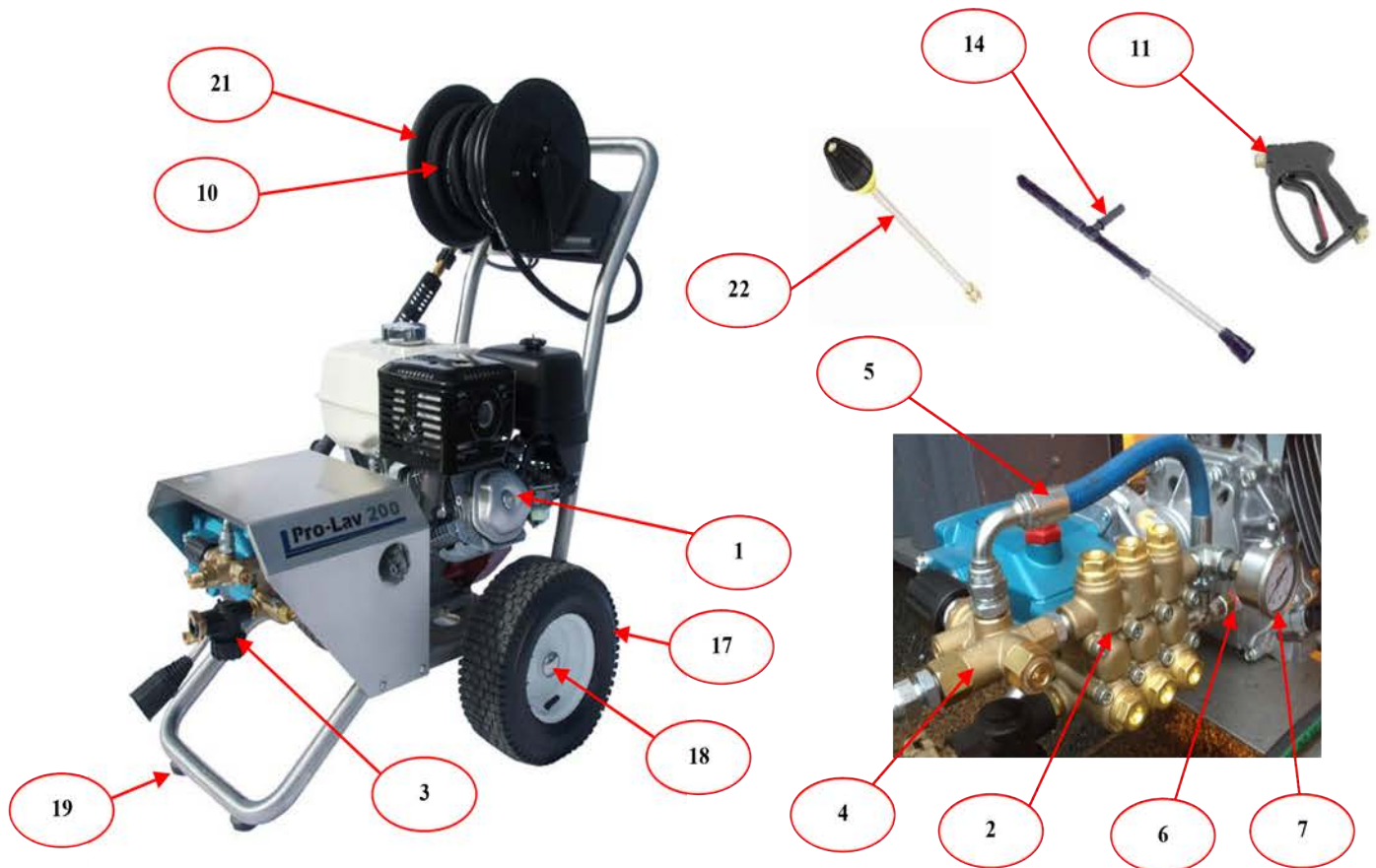

DESIGNATION	REPERE	REFERENCE	QUANTITE
Moteur thermique arbre 1"	1	MHESGX390	1
Pompe HP	2	PHPCA66DX40G1	1
Filtre à eau 1/2"	3	FILASPLAT	1
Bypass UL250K laiton	4	BYPUL250	1
Flexible Retour Bypass	5	FLEXROTBP250	1
Soupape thermique 63°	6	SOUP THERM3/8	1
Manomètre Ø50 mm H 300 Bar	7	MANO400BH	1
Raccord rapide départ pompe HP M 22/150 M 3/8"	8	RACM22/150M3/8	1
Raccord rapide sur flexible HP F 22/150 M 3/8"	9	RACF22/150M3/8	1
Flexible HP lg 20 m 5/16 MG TBSP 3/8"	10	FLEXHP3/8L20B	1
Pistolet HP	11	PISLAV3/8	1
Raccord rapide sur pistolet F 22/150 M 1/4"	12	RACF22/150M1/4	1
Raccord rapide sur lance M 22/150 F 1/4"	13	RACM22/150F1/4	1
Lance 2 Voies lg 900 mm	14	LAN2V090	1
Buse HP 25040	15	BUSE25°040	1
Buse Basse pression	16	BUSE25°125	1
Roue gonflable	17	ROUROLAV	2
Calotte	18	CALOTTEROUE	2
Silent bloc M10 Ø40 H25	19	SLB104025	2
Flexible liaison sur enrouleur 3/8" TBSP 90° TBSP 90° 12h - 7h lg 1660	20	FLEXLIAISENR	1
Enrouleur	21	ENR20PLAST	1
Lance buse rotative	22	LANCEROTA040	1

# Vue éclatée

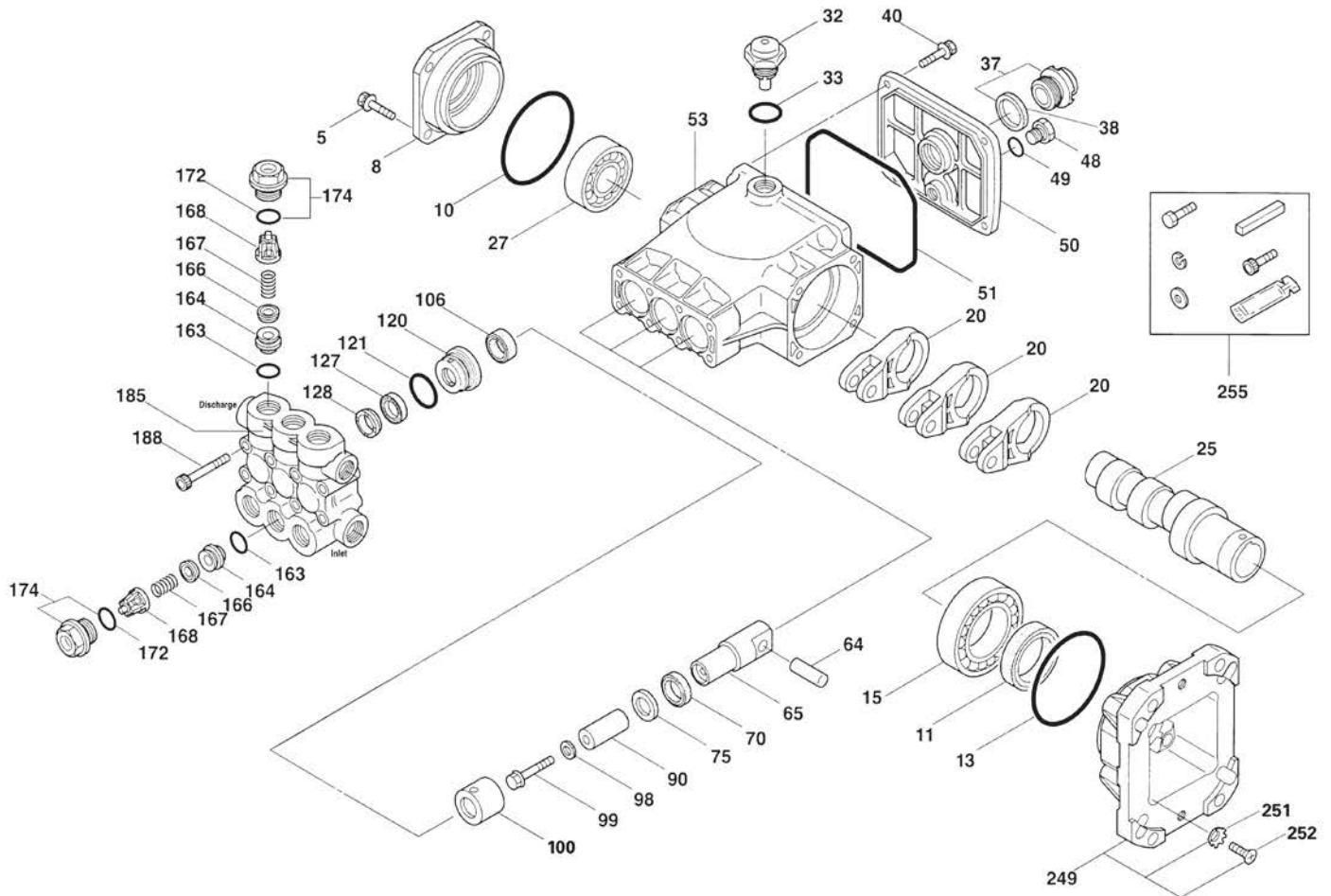

**66DX PLUNGER PUMPS**  
**66DX30G1I, 66DX35G1I, 66DX40G1I**

**EXPLODED VIEW**  
**April 2011**

DESIGNATION	REPERE	REFERENCE	QUANTITE
Kit clapet	168	KITCLAP66DX	1
Kit piston	90	KITPISTON66DX	3

NOTICE TECHNIQUE	TABLEAU D'ENTRETIEN		PRO-LAV 200		
Vérification	Journalier	Mensuel	Trimestriel	Annuel	
Contrôle visuel de l'installation	x				
Contrôle du filtre d'aspiration	x				
Contrôle niveau d'huile moteur		x			
Contrôle niveau d'huile pompe HP		x			
Nettoyage du filtre d'aspiration si besoin	x				
Contrôle de l'intégrité du circuit d'aspiration		x			
Contrôle de l'intégrité du circuit HP		x			
Remplacement des clapets HP				x	
Remplacement des joints de piston pompe HP				x	
Remplacement kit vanne Bypass				x	
Remplacement des membranes				x	
Vidange huile moteur	TOUTES LES 100 HEURES				
Vidange huile pompe HP	TOUTES LES 150 HEURES				



**Attention:** Les pompes CAT sont des pompes volumétriques et pour cette raison tous les systèmes nécessitent à la fois un dispositif de régulation de pression primaire (régulateur ou déchargeur) et un dispositif de sécurité de pression secondaire (p.e. soupape de sécurité, vanne pop-off). L'absence d'une telle sécurité pourrait entraîner des blessures personnelles ou des dommages à la pompe et aux composants du système. Cat Pumps n'assume aucune obligation ou responsabilité pour le fonctionnement du système haute pression d'un client.

### INFORMATIONS POUR L'INSTALLATION ET LA MISE EN SERVICE

Le fonctionnement optimal de la pompe dépend du système liquide entier et ne sera obtenu qu'avec la sélection optimale, une installation de plomberie, et le fonctionnement de la pompe et des accessoires.

**Caractéristiques:** Nous nous référons pour les spécifications maximales à chaque donnée individuelle (débit, pression, température etc.). Il n'est pas impliqué que tous les maximums peuvent être atteints simultanément. Si plus d'un maximum est atteint, vérifiez avec Cat Pumps pour confirmation des performances et la sélection de la pompe.

**Lubrification:** Remplissez le carter avec de l'huile hydraulique non-détergente ISO VG 68, huile de lubrification multi-viscosité avec additifs anti-usure et anti-rouille. (ex. Esso Nuto OH 68, BP Energol HLP 68, Shell Tellus S 68, Elf Olna 68).

**Ne faites en aucun cas tourner la pompe sans huile.** Changez la première huile après 50 heures de travail. Après, changez l'huile tous les 3 mois ou toutes les 500 heures. La pompe peut aussi travailler avec des huiles VG 150 (exemple Esso Nuto VG 150). En cas d'autres huiles, consultez Cat Pumps.

**Rotation de la pompe:** La pompe a été dessinée pour une rotation, partant du couvercle de carter au-dessus du vilebrequin, vers l'avant pour permettre une lubrification optimale. Une rotation vers l'arrière est acceptable si le niveau d'huile est augmenté légèrement au-dessus du niveau normal d'huile pour assurer une lubrification adéquate.

**Sélection de la poulie:** Sélectionnez la taille de la poulie, pour atteindre le débit désiré, à l'aide du tableau de sélection des puissances et poulies. (Notez que ce tableau est prévu pour des moteurs Américains de 1800

TPM, il faut adapter les données à des moteurs Européens à 1500 TPM).

**Sélection du moteur:** Le moteur électrique ou thermique entraînant la pompe doit disposer d'une puissance suffisante pour maintenir une vitesse constante lorsque la pompe est sous tension. Sélectionnez le moteur électrique en vous référant au tableau des puissances en fonction du débit requis de la pompe, de la pression maximale à la pompe, et d'une perte de rendement dans la transmission d'environ 3 à 5%. Consultez le fabricant du moteur à essence ou diesel pour sélectionner le moteur et la dimension d'entraînement correcte.

**Montage:** Montez la pompe sur une surface horizontale et rigide de manière à permettre la vidange de l'huile du carter. Une surface de montage irrégulière provoquera des dégâts importants à la base de la pompe.

**Important:** Pour minimiser la contrainte des conduites, utilisez un tuyau flexible approprié aux orifices d'aspiration et de décharge. Utilisez des courroies appropriées; assurez-vous que les poulies soient bien alignées. Une tension trop élevée des courroies peut être néfaste pour les roulements. Faites tourner la pompe à la main avant de démarrer afin d'être certain que l'arbre et les roulements soient libres de mouvement.

**Situation:** Si la pompe est utilisée dans des conditions extrêmement humides ou sales, il est recommandé de la protéger. La température ambiante ne devrait pas

NOTICE TECHNIQUE	TABLEAU D'ENTRETIEN		PRO-LAV 200		
Vérification	Journalier	Mensuel	Trimestriel	Annuel	
Contrôle visuel de l'installation	x				
Contrôle du filtre d'aspiration	x				
Contrôle niveau d'huile moteur		x			
Contrôle niveau d'huile pompe HP		x			
Nettoyage du filtre d'aspiration si besoin	x				
Contrôle de l'intégrité du circuit d'aspiration		x			
Contrôle de l'intégrité du circuit HP		x			
Remplacement des clapets HP				x	
Remplacement des joints de piston pompe HP				x	
Remplacement kit vanne Bypass				x	
Remplacement des membranes				x	
Vidange huile moteur	TOUTES LES 100 HEURES				
Vidange huile pompe HP	TOUTES LES 150 HEURES				



**Attention:** Les pompes CAT sont des pompes volumétriques et pour cette raison tous les systèmes nécessitent à la fois un dispositif de régulation de pression primaire (régulateur ou déchargeur) et un dispositif de sécurité de pression secondaire (p.e. soupape de sécurité, vanne pop-off). L'absence d'une telle sécurité pourrait entraîner des blessures personnelles ou des dommages à la pompe et aux composants du système. Cat Pumps n'assume aucune obligation ou responsabilité pour le fonctionnement du système haute pression d'un client.

### INFORMATIONS POUR L'INSTALLATION ET LA MISE EN SERVICE

Le fonctionnement optimal de la pompe dépend du système liquide entier et ne sera obtenu qu'avec la sélection optimale, une installation de plomberie, et le fonctionnement de la pompe et des accessoires.

**Caractéristiques:** Nous nous référons pour les spécifications maximales à chaque donnée individuelle (débit, pression, température etc.). Il n'est pas impliqué que tous les maximums peuvent être atteints simultanément. Si plus d'un maximum est atteint, vérifiez avec Cat Pumps pour confirmation des performances et la sélection de la pompe.

**Lubrification:** Remplissez le carter avec de l'huile hydraulique non-détergente ISO VG 68, huile de lubrification multi-viscosité avec additifs anti-usure et anti-rouille. (ex. Esso Nuto OH 68, BP Energol HLP 68, Shell Tellus S 68, Elf Olna 68).

**Ne faites en aucun cas tourner la pompe sans huile.** Changez la première huile après 50 heures de travail. Après, changez l'huile tous les 3 mois ou toutes les 500 heures. La pompe peut aussi travailler avec des huiles VG 150 (exemple Esso Nuto VG 150). En cas d'autres huiles, consultez Cat Pumps.

**Rotation de la pompe:** La pompe a été dessinée pour une rotation, partant du couvercle de carter au-dessus du vilebrequin, vers l'avant pour permettre une lubrification optimale. Une rotation vers l'arrière est acceptable si le niveau d'huile est augmenté légèrement au-dessus du niveau normal d'huile pour assurer une lubrification adéquate.

**Sélection de la poulie:** Sélectionnez la taille de la poulie, pour atteindre le débit désiré, à l'aide du tableau de sélection des puissances et poulies. (Notez que ce tableau est prévu pour des moteurs Américains de 1800

TPM, il faut adapter les données à des moteurs Européens à 1500 TPM).

**Sélection du moteur:** Le moteur électrique ou thermique entraînant la pompe doit disposer d'une puissance suffisante pour maintenir une vitesse constante lorsque la pompe est sous tension. Sélectionnez le moteur électrique en vous référant au tableau des puissances en fonction du débit requis de la pompe, de la pression maximale à la pompe, et d'une perte de rendement dans la transmission d'environ 3 à 5%. Consultez le fabricant du moteur à essence ou diesel pour sélectionner le moteur et la dimension d'entraînement correcte.

**Montage:** Montez la pompe sur une surface horizontale et rigide de manière à permettre la vidange de l'huile du carter. Une surface de montage irrégulière provoquera des dégâts importants à la base de la pompe.

**Important:** Pour minimiser la contrainte des conduites, utilisez un tuyau flexible approprié aux orifices d'aspiration et de décharge. Utilisez des courroies appropriées; assurez-vous que les poulies soient bien alignées. Une tension trop élevée des courroies peut être néfaste pour les roulements. Faites tourner la pompe à la main avant de démarrer afin d'être certain que l'arbre et les roulements soient libres de mouvement.

**Situation:** Si la pompe est utilisée dans des conditions extrêmement humides ou sales, il est recommandé de la protéger. La température ambiante ne devrait pas

## LISTE DE CONTRÔLE - CONDITIONS D'ASPIRATION

### Vérification avant la mise en marche !!!

Des conditions d'aspiration inadéquates peuvent endommager la meilleure pompe. Vous serez surpris de noter que le moindre défaut d'installation peut être source des plus grands ennuis et ce défaut d'installation peut passer inaperçu à quelqu'un qui n'est pas habitué à la pompe à pistons ou plongeurs.

**Faites le contrôle de cette liste avant la mise en service de la pompe.**

Rappelez-vous qu'il n'y a pas deux systèmes identiques, donc il n'y a pas qu'une meilleure façon de la mise en service. Tous les facteurs doivent être soigneusement pris en considération.

**L'ARRIVEE D'EAU** doit être adéquate pour permettre le débit maximum de la pompe.

o Ouvrez l'alimentation d'eau et les vannes à l'entrée de la pompe pour éviter la cavitation de la pompe.

**Ne faites pas tourner la pompe à sec.**

o Evitez un retour direct vers la pompe (circuit fermé) en particulier en cas de température élevée, des pressions très élevées ou de très grands volumes. Les conditions peuvent varier suivant la vanne de régulation/décharge.

o Les liquides à basse tension de vapeur, comme les solvants, nécessitent une pompe de gavage et un C.A.Tube pour assurer une alimentation adéquate. (Voir documentation C.A.Tube).

o Des fluides à plus haute viscosité nécessitent une alimentation en charge et un C.A.Tube pour assurer une alimentation adéquate.

o Des fluides à plus haute température ont tendance à se vaporiser et nécessitent une alimentation en charge et un C.A.Tube pour assurer une alimentation adéquate.

o Si vous employez un réservoir comme alimentation, veillez à ce qu'il soit de taille à permettre une alimentation suffisante pour permettre le débit maximum de la pompe, en général 10 x le débit de la pompe (cependant certaines combinaisons de facteurs du système peuvent changer cette exigence). Prévoyez une plaque de séparation dans le réservoir pour éliminer les bulles d'air et les turbulences, installez des diffuseurs sur toutes les conduites de retour vers le réservoir.

**LA TAILLE DE LA CONDUITE D'ALIMENTATION** doit être adéquate pour ne pas étrangler la pompe.

o La taille de la conduite d'aspiration doit être au minimum une taille plus grande que l'orifice d'entrée de la pompe. Evitez des connexions épaisses, pièces en T, coudes à 90° ou vannes dans la conduite d'aspiration de la pompe pour éviter le risque de restriction de débit ou de cavitation.

o La conduite **doit** être un tuyau **flexible**, pas un tuyau rigide, et renforcé **à l'aspiration** pour éviter qu'il ne se ferme sous vide.

o Au plus simple la tuyauterie d'aspiration, au moins de problèmes. Gardez la longueur au minimum, le nombre de courbes ou connexions à un minimum (pas de coudes) et les accessoires d'alimentation à un minimum.

o Employez une pâte à joint pour assurer une bonne étanchéité de la tuyauterie.

# PRECAUTIONS D'EMPLOI

Suivre avec attention les instructions qui se réfèrent à votre machine et à la protection de l'environnement.

## QUATRE SYMBOLES A SE RAPPELER



**Danger pour les personnes**



**Danger d'endommagement grave pour l'installation**



**Danger générique**



**Protection de l'environnement**

## Autres normes de sécurité à respecter



N'utilisez pas le matériel avec des composants défectueux.



Ne jamais laisser à la portée des enfants et des personnes non formées.



Ne l'utilisez pas en présence d'autres personnes sur le lieu de lavage.



Ne pas mettre les mains devant les jets.



Faire attention à l'environnement d'utilisation (ligne haute tension, câble électrique, etc...)



Pour la protection de l'environnement, nettoyez les pompes en prenant soin d'utiliser un séparateur d'huiles.



Avant de mettre l'installation en marche, vérifiez que l'alimentation d'eau soit correcte, l'emploi à sec peut provoquer des dégâts sur les pompes.



Pour préserver la sécurité de l'opérateur et du matériel, ne pas apporter de modifications à l'installation.



L'entretien exige l'emploi d'un personnel compétent ayant lu ce manuel d'instructions et ayant été informé des normes de sécurité correspondant à cette installation.

Il est recommandé de contacter le Service Après-vente ou des Techniciens qualifiés pour toutes les opérations d'entretien ou de réparation de l'installation +33(0)2.41.50.65.69.

**Nous ne serions pas responsables des éventuels dommages causés par les pannes de l'installation.**

## RECOMMANDATIONS IMPORTANTES

- Avant l'usage se référer aux instructions.
- Il est interdit d'ôter ou d'ouvrir les éléments de protection du matériel.
- L'utilisateur doit nécessairement recourir à des moyens de protection adaptés.
- Il est fortement recommandé de maintenir propre et en excellent état l'appareil.



Conditions de garantie :

Votre PRO-LAV 200 est garantie 24 mois, pièces et main d'œuvre, contre tous vices de fabrication se limitant au remplacement des pièces reconnues défectueuses, à l'exception des pièces d'usure et consommables, (joints, garnitures de pompe, etc..) dégradé par l'utilisation de produit non compatible. Suivant les conditions générales de la fédération des industries transformatrices des métaux, notre garantie ne pouvant aller au-delà de celle accordée par les fabricants de ces composants.

Distribué par

***SOLUTIONS ET PROCÉDES POUR LE BATIMENT***

---

**Ste Bat Mat Pro** - ZA LA RONDE - 1 Impasse Bibardière - 49650 ALLONNES

Tél. 02 41 50 65 69 - E-mail : [administratif@batmatpro.com](mailto:administratif@batmatpro.com)

RCS 807 649 009 000 14 - APE 4674 A - SARL au capital de 10 000 € - FR 44807649009